



Zallys[®]

• • • the passion for moving

M12



Traino



• • • the passion for moving

M12

 1.500 kg  5,0 km/h  15 %





M12

Movimentatore elettrico industriale compatto

 1.500 kg  5,0 km/h  15 %

- per trainare carichi fino a **1.500 kg**;
- **versatile e compatto**;
- operatività 24/7 grazie al **pacco batterie intercambiabile**;
- regolazione della **velocità di marcia a 5 livelli**;
- vasta gamma di **ganci standard o personalizzabili** su richiesta.

Scheda tecnica

Nome modello	M12
Certificazione	CE
Capacità di traino	1.500 kg
Velocità massima	5,0 km/h
Batterie	AGM 30 Ah / AGM 45 Ah
Peso (senza batterie)	50 kg
Lunghezza	700 mm
Larghezza	535 mm
Altezza	1.256 mm
Diametro sterzata	0,90 m

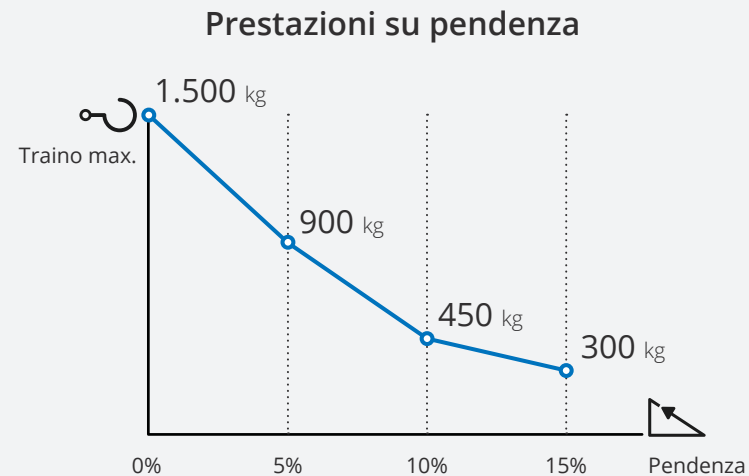

Fermo restando invariata la forza al gancio espressa in N, la capacità di traino espressa in kg può variare in base a: tipo di terreno sul quale viene effettuato il traino, utilizzo o meno di zavorre e tipo di ruote montate su macchina e rimorchio.

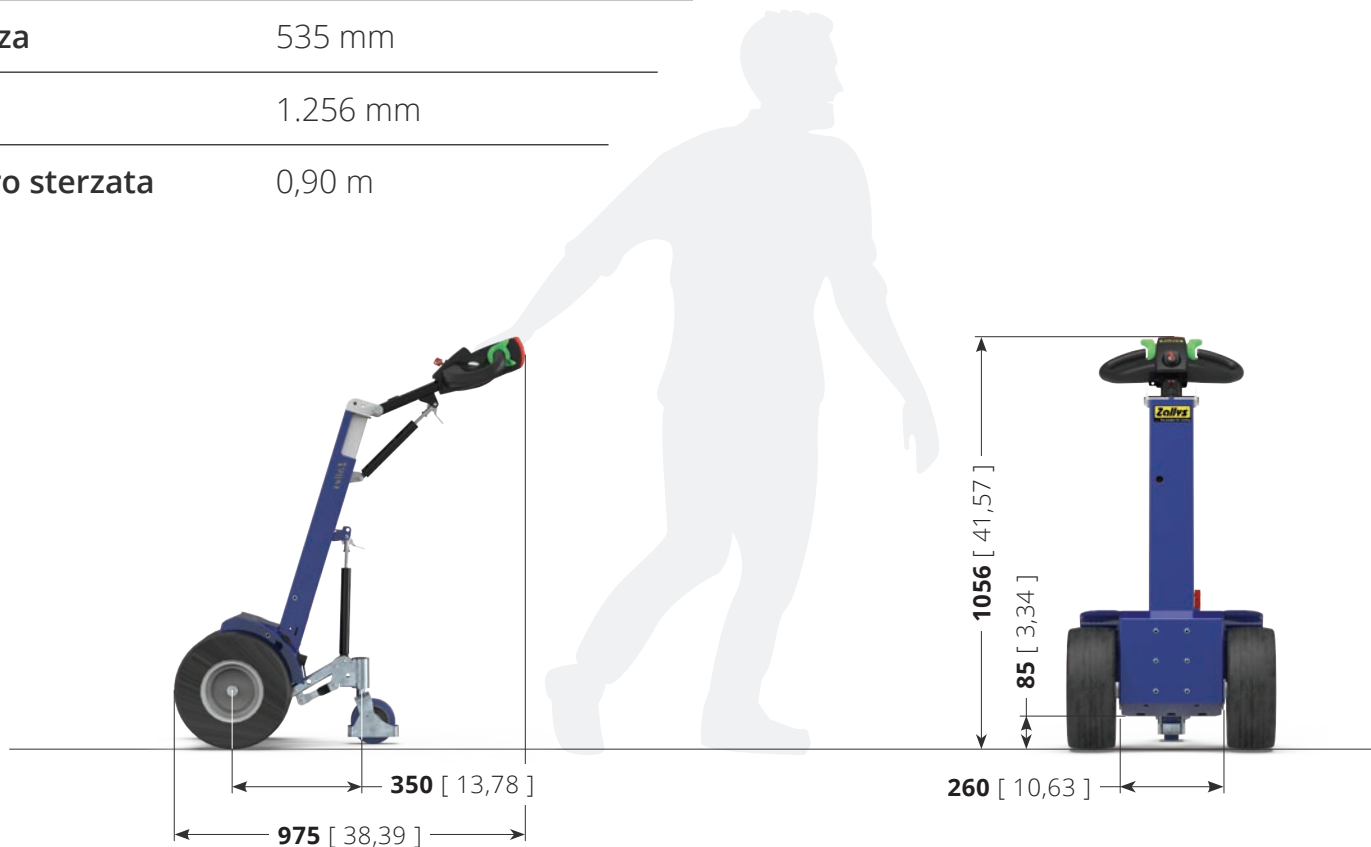

Unità:
mm [inch]

Guida ergonomica



La **testata di M12** è stata studiata e realizzata per rendere più ergonomico l'utilizzo della macchina da parte dell'operatore, garantendo il **giusto comfort su un uso prolungato** durante il turno di lavoro. Il suo **design ergonomico** permette di avere **tutti i comandi a portata di mano**.

La struttura è composta da materiali resistenti in caso di urti accidentali.



Operatività 24/7



I pacchi batterie sono **leggeri e facilmente intercambiabili** in modo da poter coprire **più turni di lavoro**: quando se ne scarica uno si può metterlo in carica e sostituirlo immediatamente con uno già carico, in questo modo **la macchina sarà sempre attiva!** Questo sistema si rivela decisivo nel caso di lavoro su più turni.

Le batterie sono ad **AGM** e quindi **non necessitano di manutenzione** e sono protette da una robusta scocca antiurto a doppia camera in PE. Per questa macchina sono disponibili da **30 Ah** oppure da **45 Ah**.

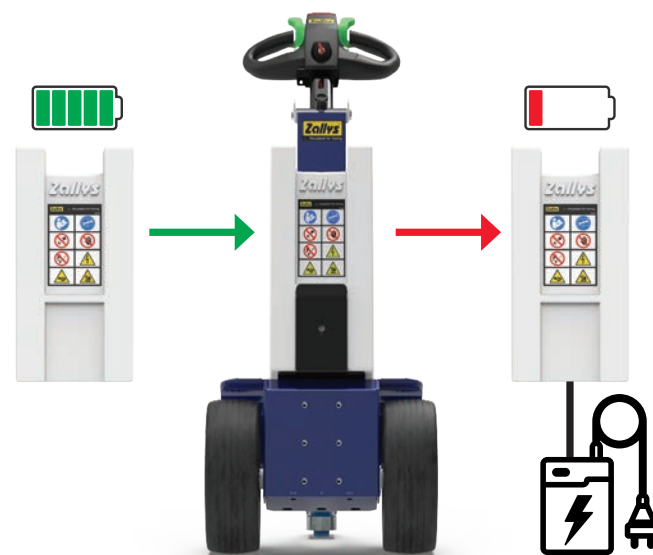

5 livelli di velocità

La **velocità** di M12 è **regolabile su 5 livelli**, per adattare la conduzione in base al tipo di operazione che ci si trova ad affrontare. Il cosiddetto sistema *Flex-to-go*, studiato per riuscire a fare **manovre in meno passaggi** riducendo la velocità negli spazi ristretti e **percorrere lunghi tragitti più rapidamente** accelerando nei rettilinei.

Per ogni livello la velocità della macchina aumenta del 20%, secondo questa curva:

- 1° livello: Velocità al 20%;
- 2° livello: Velocità al 40%;
- 3° livello: Velocità al 60%;
- 4° livello: Velocità all'80%;
- 5° livello: Velocità massima;



Sicurezza

Come tutti i veicoli Zallys, **M12** è dotato **di serie** di numerosi sistemi per garantire la **massima sicurezza** all'operatore durante l'utilizzo, contribuendo a creare un ambiente di lavoro sano e produttivo senza rischi di infortuni o malattie professionali. I sistemi di sicurezza integrati sono:

- **Pulsante antischiacciamento** su testata;
- Comandi di marcia ad **azione mantenuta**;
- **Elettrofreno** sempre attivo in assenza di tensione;
- Connettore per l'**interruzione dell'alimentazione**.

Inoltre, sono disponibili i seguenti **dispositivi opzionali**, acquistabili come accessori:

- **Lampeggiatore LED**;
- Pulsante a fungo per **arresto di emergenza** sulla testata;
- **Tastiera numerica** per accensione.



Zavorre modulari

Il **sistema modulare di zavorre** di Zallys **M12** conferisce flessibilità nell'aumentare le performance della macchina: la singola unità pesa appena **3 kg**, quindi un singolo operatore può aggiungere o togliere peso a seconda delle esigenze, senza bisogno di sistemi di sollevamento esterni. Ciò evita di sollevare pesi eccessivi, eliminando così i relativi rischi per la salute.

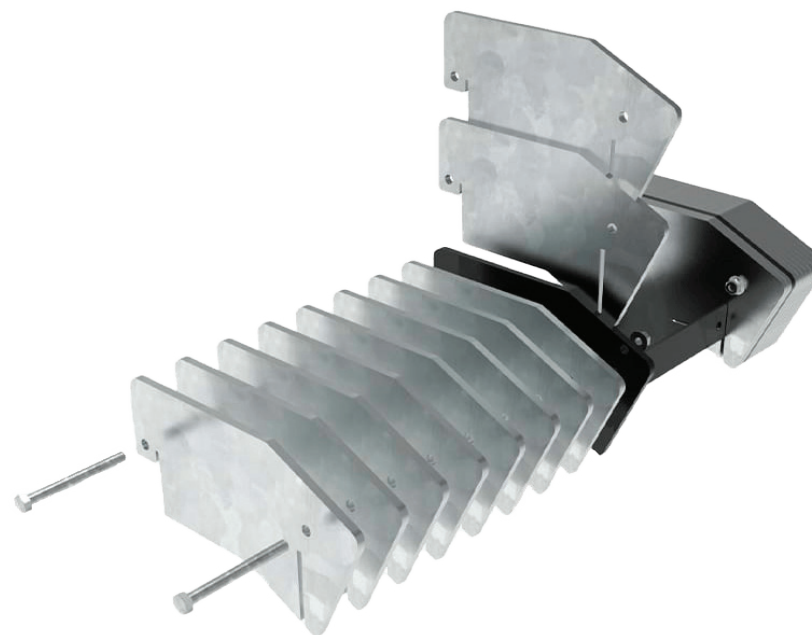

Ganci di connessione



M12 dispone di un'ampia gamma di **ganci di connessione**, meccanici, elettrici o idraulici, per essere versatile e adatto a numerose applicazioni.



Gancio a spina



Gancio multifunzione
sfera / spina



Gancio per Roll-Box



 Gancio a pinza
elettrica

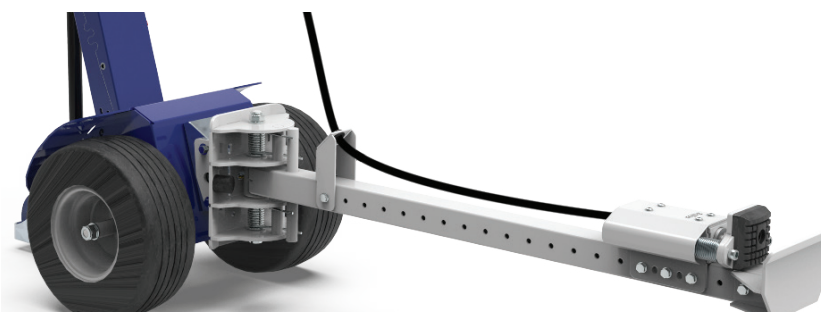

 Gancio a pinza idraulica
con pompa manuale



Gancio per bidoni

Esempi di Applicazioni

Settori di applicazione:



LOGISTICA INDUSTRIALE



AUTOMOTIVE



LAVANDERIE E MULTISERVIZIO



OSPEDALI



Industria Metallurgica



Industria Metallurgica



Stampaggio materie plastiche



Lavanderie e Multiservizio



Industria Metallurgica



Industria Tessile



Versioni alternative

M12 è disponibile nella versione standard oppure nella versione in acciaio INOX AISI 316.



M12

Versione standard

M12 rappresenta la soluzione ideale per movimentazione manuale dei carichi anche negli spazi più ristretti.



M12 | AISI 316

Struttura in acciaio INOX AISI 316

Su richiesta, M12 può essere costruito interamente in **acciaio INOX AISI316**, per l'utilizzo in ambienti particolarmente difficili con presenza di agenti corrosivi o acqua marina, e in situazioni dove sono richiesti alti standard di igiene e pulizia, come all'interno di industrie del settore alimentare o farmaceutico e in camere sterili.



1996



...the passion for moving

2006



... the passion for moving

2016



www.zallys.com

Contatti:

sales@zallys.com

+39 0445 366785

Zallys srl srl - Via Palazzina 1, Sarcedo 36030 (VI) - Italia